



# Guía De Construcción

Codigo Internacional del Concilio del Capitulo de Colorado

## Porches y Tejaban para Carro de Una Residencia Familiar

### Como debe utilizar esta guía

Provee dos juegos de planos y haga lo siguiente

**1. Llene esta guía de construcción** llenando los espacios en blanco en pagina #2 y indique que detalles de construcción va a utilizar.

**2. Proporcione 2 planes** de la parcela enseñando las dimensiones de su proyecto o la adición y la relación con las estructuras o edificios existentes en la propiedad y la distancia a las líneas de propiedad existentes.

### 3. Llene una aplicación de permiso para construir

La mayoría de aplicaciones de permiso se procesan con poca dilatación. Los documentos entregados ayudaran a determinar si el proyecto es de agrado al código de seguridad de construcción, y las ordenanzas de zona y otras leyes aplicables.

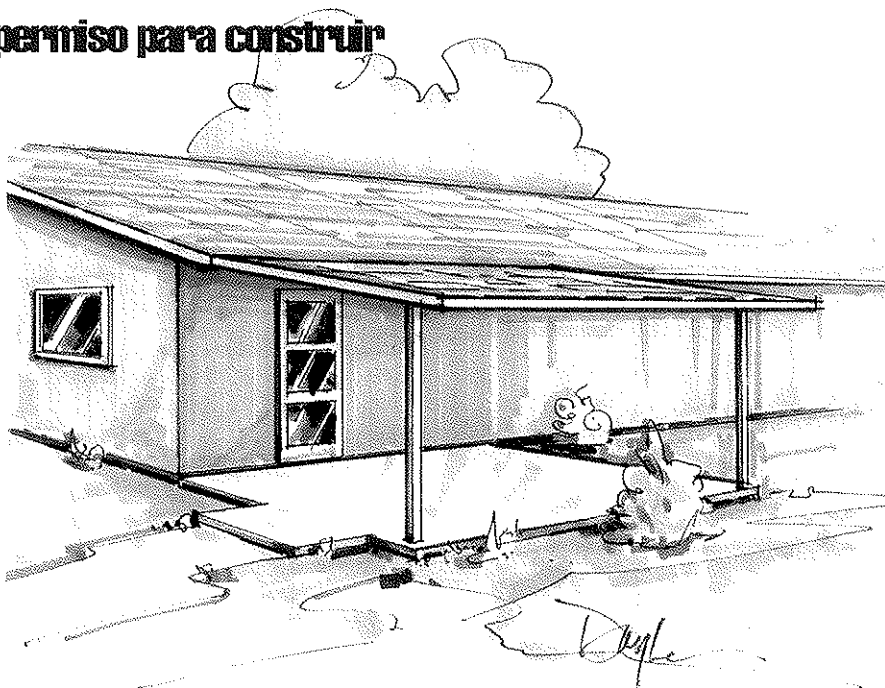

El Código Internacional del Concilio del Capítulo de Colorado es una organización profesional buscando a promover la salud pública, seguridad y bienestar a la construcción de un edificio. Apreciamos su opinión y sugerencias. Para obtener una copia maestra de esta guía de construcción por favor escriba al Código Internacional del Concilio del Capítulo de Colorado P.O. Box 961 Arvada CO 80001.

Este folleto fue desarrollado por el Código Internacional del Concilio del Capítulo de Colorado como una sumisión del plan básica bajo el Código Residencial Internacional. No es un intento de cubrir todas las circunstancias. Revise con su Departamento de Seguridad de Construcción para requisitos adicionales.

# Porches y Tejaban para Carro de Una Residencia Familiar

## Instrucciones

1. Llena los espacios que estan en blanco con las dimensiones y materiales que se van a utilizar para edificar la estructura. Por favor escribe legiblemente.
2. Indica en las cajas que estan marcadas con una tacha que detalles de la pagina 3 se van a usar. Por favor ten en mente que cualquiera de los lados de la adición del tejaban para carro que este mas cerca de 3'-0" a la linea de propiedad debe ser encerrada con una pared solida resistente al fuego por una hora como se muestra en los detalles alternativos B y C. Pero de todos modos debe tener por lo menos dos lados descubiertos conforme a los requisitos del codigo de construcción. Aprobación de zona es un requisito.
3. El tejado debe instalarse como lo indican las instrucciones del fabricante, incluyendo la aplicación de techos de inclinación baja y cualquier inspección requerida.

Address: \_\_\_\_\_

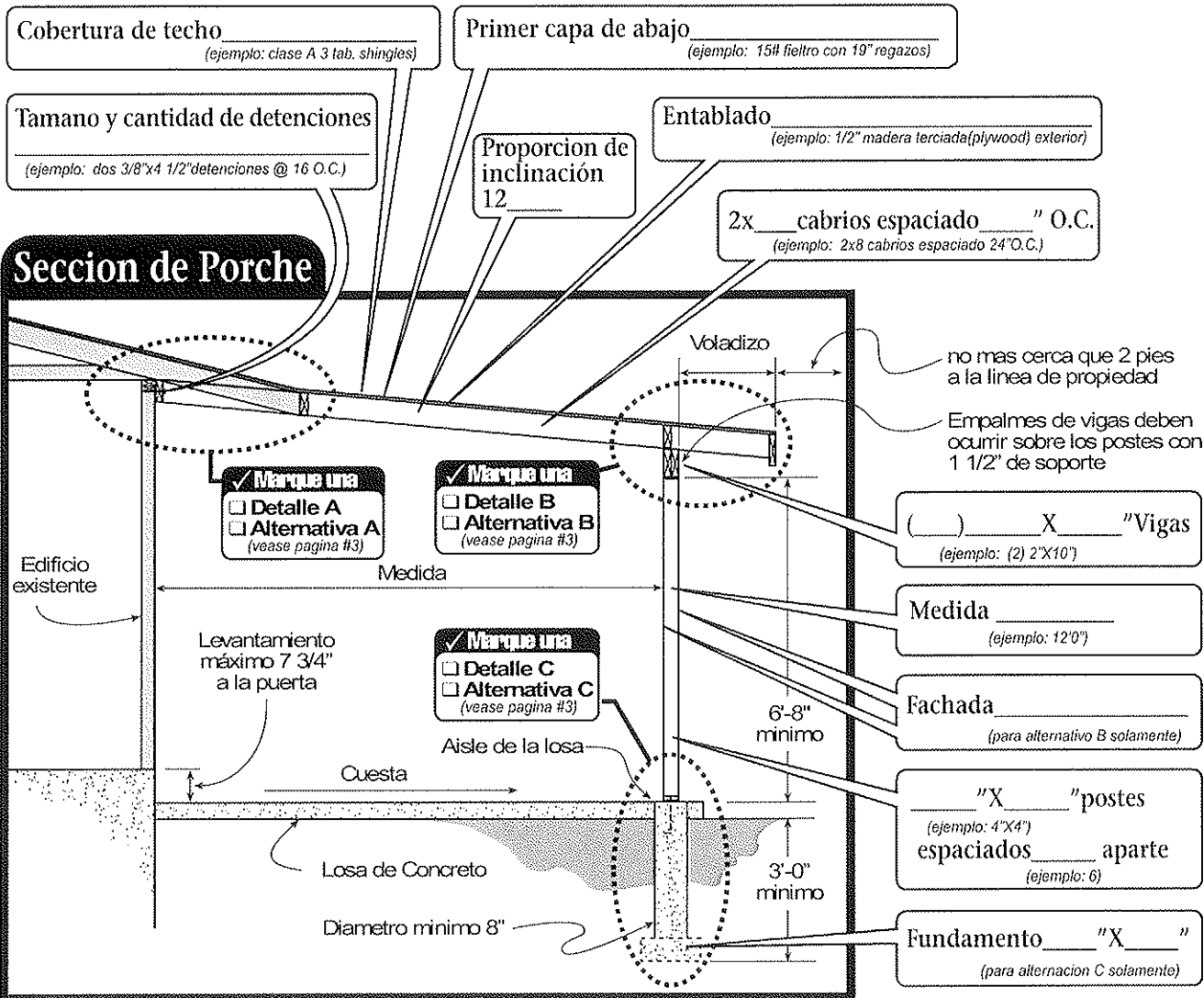

Este folleto fue desarrollado por elCodigo Internacional del Concilio del Capitulo de Colorado como una sumision del plan basica bajo elCodigo Residencial Internacional. No es un intento de cubrir todas las circunstancias. Revise con su Departamento de Seguridad de Construccion para requisitos adicionales.



# Porches y Tejaban para Carro de Una Residencia Familiar

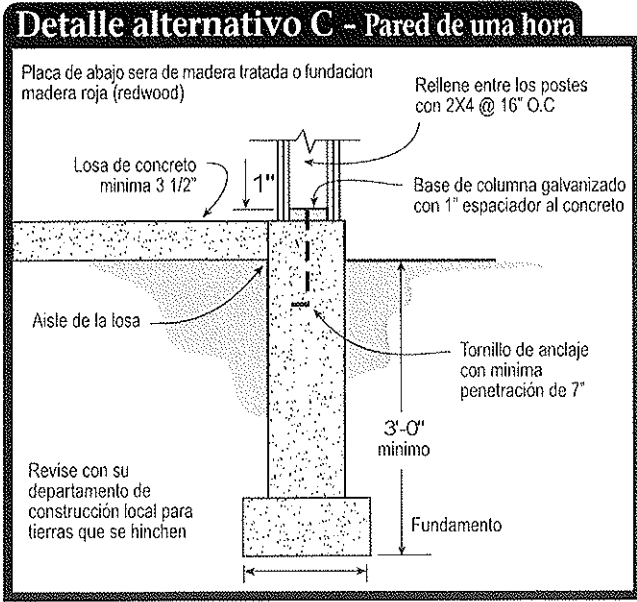
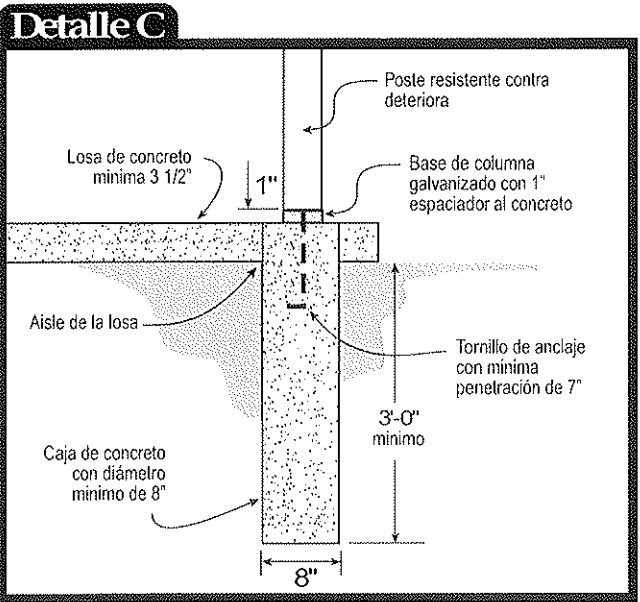
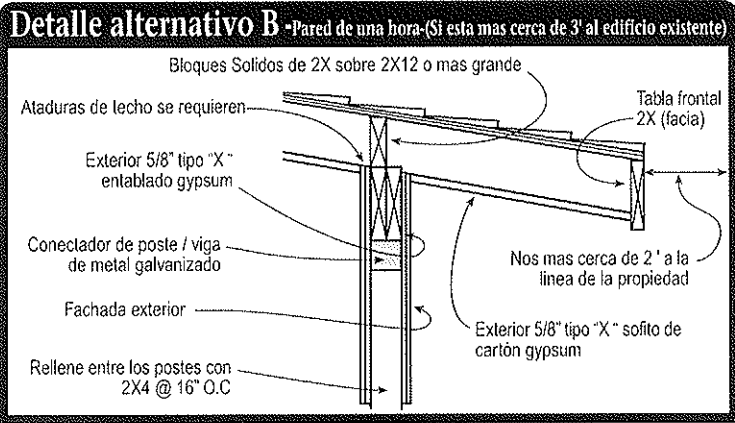
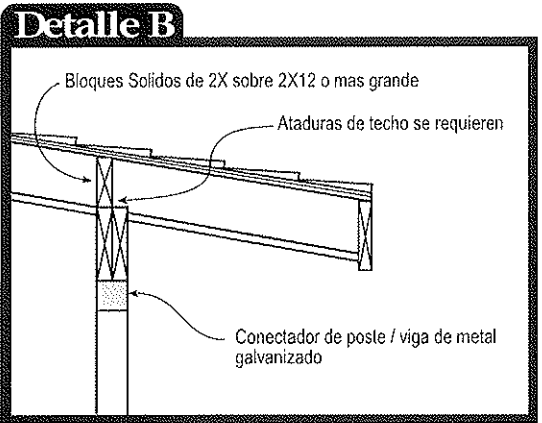
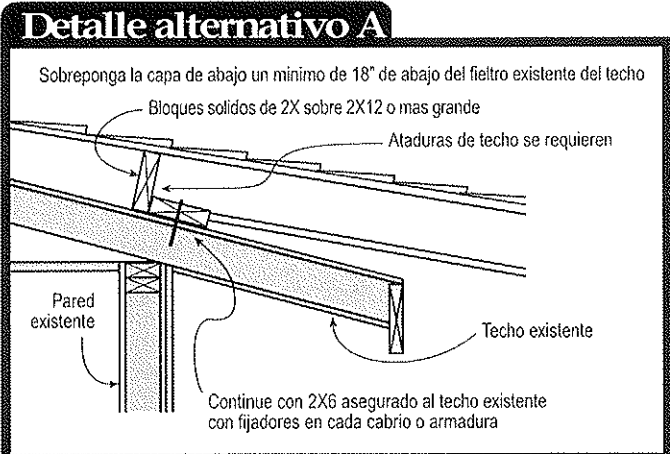
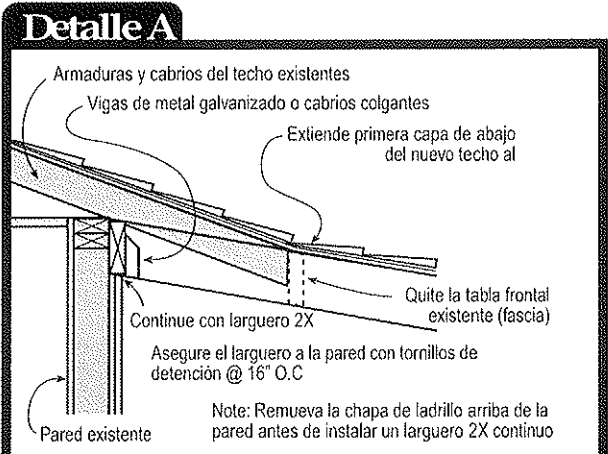

Este folleto fue desarrollado por elCodigo Internacional del Concilio del Capitulo de Colorado como una sumision del plan basica bajo elCodigo Residencial Internacional. No es un intento de cubrir todas las circunstancias. Revise con su Departamento de Seguridad de Construcción para requisitos adicionales.